



A. Furling
Maschinen und Werkzeuge
Luzernerstrasse 42
5620 Bremgarten

Tel: 056 / 633'18'46
Fax: 056 / 633'18'61
web: www.fuerling.com
mail: info@fuerling.com

Massive schwedische Getriebebohrmaschine "Strands" Mod. S-25

Beschreibung:

Massive schwedische Getriebebohrmaschine mit höhenverstellbarem Kopf und Tisch. Dadurch ergonomisches Arbeiten in allen Positionen.

Tisch und Kopf zudem um 360° drehbar.
Maschine verfügt über einen 2-stufigen Elektromotor was mit der Getriebebeschaltung zu einem grossen Drehzahlbereich führt (100- 2900 U/Min.)

Die Antriebsleistung (065 / 0.9kW) ist für die Spindelaufnahme von MK3 grosszügig ausgelegt und erlaubt somit auch gröbere Bohr- und Gewindeschneidarbeiten. (ø 25mm / M16 in ST).

Durch das Getriebe lassen sich die Drehzahlen schnell und einfach wechseln.
Die Getriebebeschaltung garantiert einen guten Durchzug (kein Schleifen des Keilriemens).

Schnelle und präzise Tiefeneinstellung für Einzel- wie auch Serienarbeiten.

Technische Daten:

Bohrleistung:	ø 25 / 28mm (Stahl / Guss)
Ausladung:	255mm
Pinolenhub:	135mm
Gewindebohrleistung:	M16 / M20
Werkzeugaufnahme:	MK 3
Motorleistung:	0.65 / 0.9kW / 400V
Drehzahlen:	105 - 2900 / 8 stufig
Tischgrösse:	500x400mm
HxBxT:	1820/1135x500x500mm
Nettogewicht:	185kg / 120kg

Preis:

Ständermodell:

SFr. 4'450.00

Tischmodell:

SFr. 3'950.00



Sonderzubehör:

- 1 Schnellspannbohrfutter 1-16mm / MK3
- 1 Bohrschraubstock B=105mm
- 2 Paar Aufspannschrauben M12 komplett
- 1 Reduzierhülse MK3-2
- 1 Reduzierhülse MK3-1

=> Div. Weiterer Zubehör auf Anfrage



A. Furling
Maschinen und Werkzeuge
Luzernerstrasse 42
5620 Bremgarten

Tel: 056 / 633'18'46
Fax: 056 / 633'18'61
web: www.fuerling.com
mail: info@fuerling.com

Abmessungen Getriebebohrmaschinen "Strands" Mod. S-25

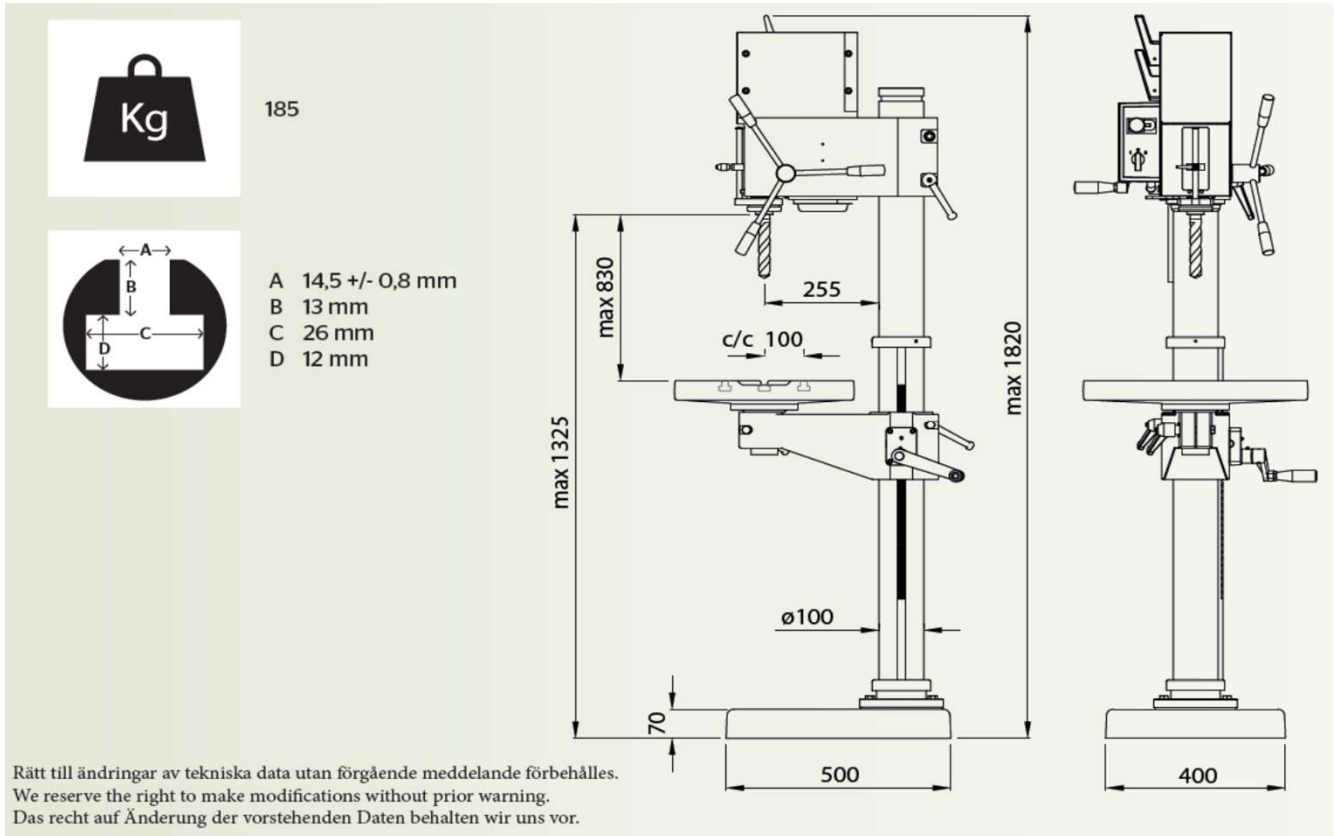

Abmessungen Getriebebohrmaschinen "Strands" Mod. S-25B

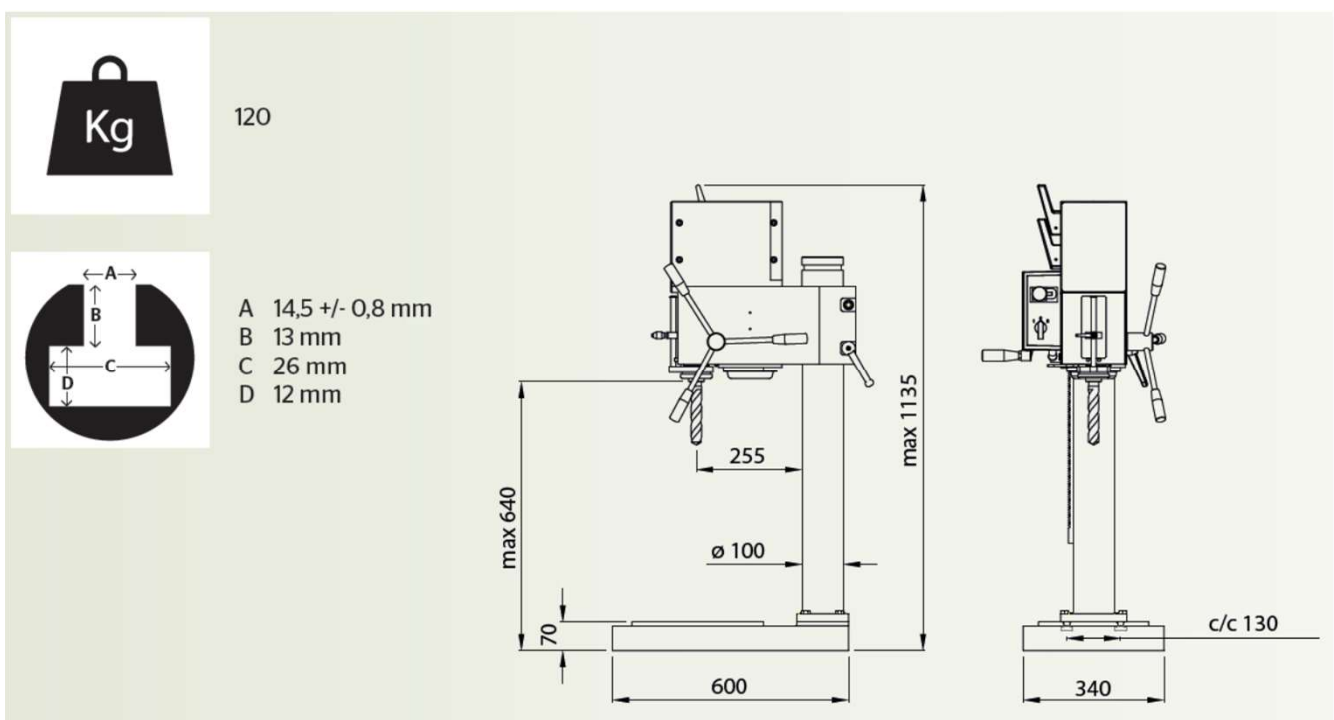



A. Fürling
Maschinen und Werkzeuge
Luzernerstrasse 42
5620 Bremgarten

Tel: 056 / 633'18'46
Fax: 056 / 633'18'61
web: www.fuerling.com
mail: info@fuerling.com

Massive schwedische Getriebebohrmaschine "Strands" Mod. S-30

Beschreibung:

Massive schwedische Getriebebohrmaschine mit höhenverstellbarem Kopf und Tisch. Dadurch ergonomisches Arbeiten in allen Positionen.

Tisch und Kopf zudem um 360° drehbar.
Maschine verfügt über einen 2-stufigen Elektromotor was mit der Getriebeschaltung zu einem grossen Drehzahlbereich führt (75- 3010 U/Min.)

Die Antriebsleistung (0.9 / 1.2kW) ist für die Spindelaufnahme von MK3 grosszügig ausgelegt und erlaubt somit auch gröbere Bohr- und Gewindeschneidarbeiten. (ø 30mm / M18 in ST).

Durch das Getriebe lassen sich die Drehzahlen schnell und einfach wechseln.
Die Getriebeschaltung garantiert einen guten Durchzug (kein Schleifen des Keilriemens).

Schnelle und präzise Tiefeneinstellung für Einzel- wie auch Serienarbeiten.

Technische Daten:

Bohrleistung:	ø 30 / 32 mm (Stahl / Guss)
Ausladung:	320mm
Pinolenhub:	150mm
Gewindebohrleistung:	M18 / M22
Werkzeugaufnahme:	MK 3
Motorleistung:	0.9 / 1.2kW / 400V
Drehzahlen:	85 - 3160 / 8 stufig
Tischgrösse:	500x400mm
HxBxT:	1890x475x670mm
Nettogewicht:	260kg

Preis:

Mod. S 30

SFr. 5'600.00



Sonderzubehör:

- 1 Schnellspannbohrfutter 3-16mm / MK3
- 1 Bohrschraubstock B=120mm
- 2 Paar Aufspannschrauben M12 komplett
- 1 Reduzierhülse MK3-2
- 1 Reduzierhülse MK3-1

=> Div. Weiterer Zubehör auf Anfrage



A. Furling
Maschinen und Werkzeuge
Luzernerstrasse 42
5620 Bremgarten

Tel: 056 / 633'18'46
Fax: 056 / 633'18'61
web: www.fuerling.com
mail: info@fuerling.com

Abmessungen Getriebebohrmaschinen "Strands" Mod. S-30

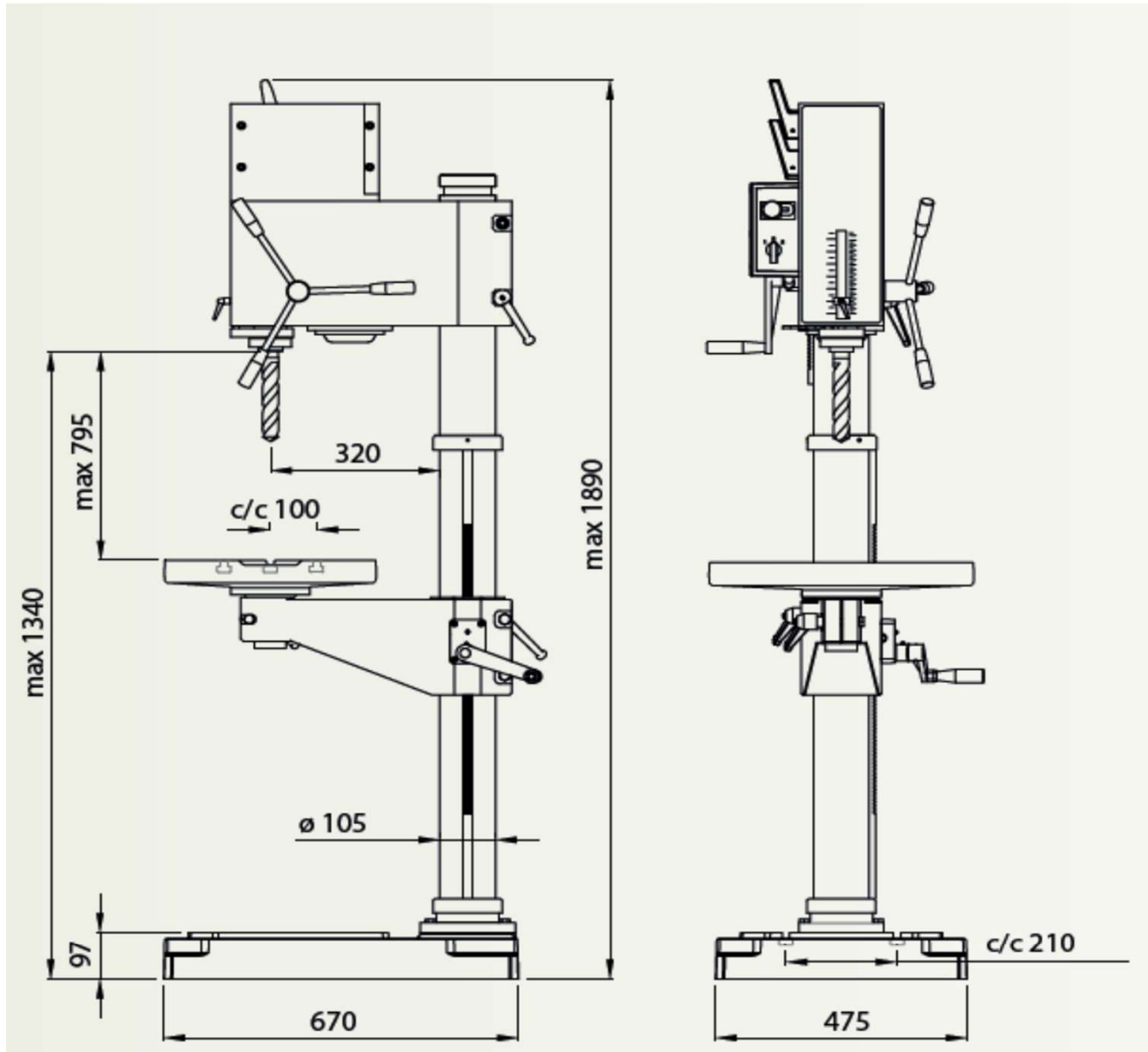

260

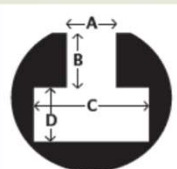

A 14,5 +/- 0,8 mm
B 13 mm
C 26 mm
D 12 mm